



# Сборка правой двери, ручки и бокового зеркала

- 13-1 Правое боковое зеркало
- 13-2 Правая дверь
- 13-3 Винты 1,8×3,5 мм (MD05)
- 13-4 Ручка правой двери
- 13-5 Винт 1,2×3 мм (MP02)

## ДЕТАЛИ К ВЫПУСКУ 13



### Будьте внимательны

Детали автомобиля очень хрупкие, их можно легко поцарапать или расколоть, что негативно скажется на внешнем виде вашей модели Mustang Shelby GT-500. Поэтому важно бережно с ними обращаться.

## ИНСТРУКЦИЯ ПО СБОРКЕ

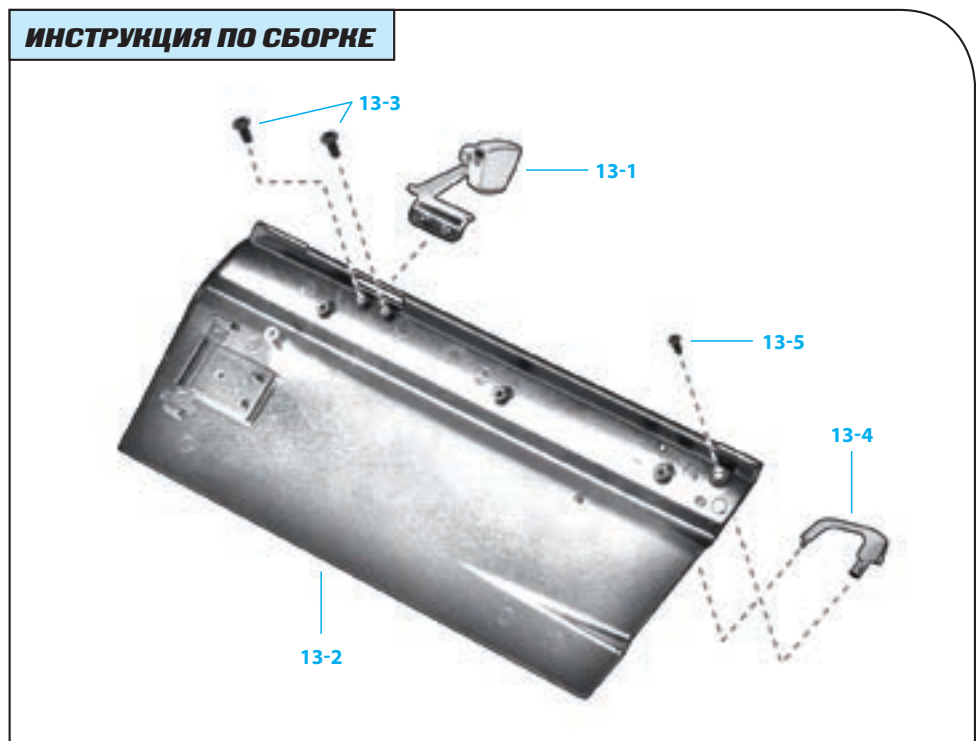

ПРИМЕЧАНИЕ: представленные на фото детали могут незначительно отличаться от деталей, полученных с этим выпуском.



### Шаг 13-A

Поверните правую дверь (13-2) внутренней стороной к себе так. Прежде чем вставить основание зеркала в паз, убедитесь, что размеры деталей совпадают.



### Шаг 13-B

Установите основание бокового зеркала (13-1) в паз в таком положении, как показано на фото.



### Шаг 13-C

Вставленное в паз основание зеркала должно находиться над крепежными отверстиями в двери.



### Шаг 13-D

Прежде чем продолжить сборку, убедитесь, что отверстия в основании зеркала точно совпадают с отверстиями в двери.



### Шаг 13-Е

Прикрепите зеркало к двери при помощи винтов MD05 (13-3). Заверните сначала один винт, не закручивая его до конца, затем второй. После этого плотно закрутите оба винта, но не пережимайте.

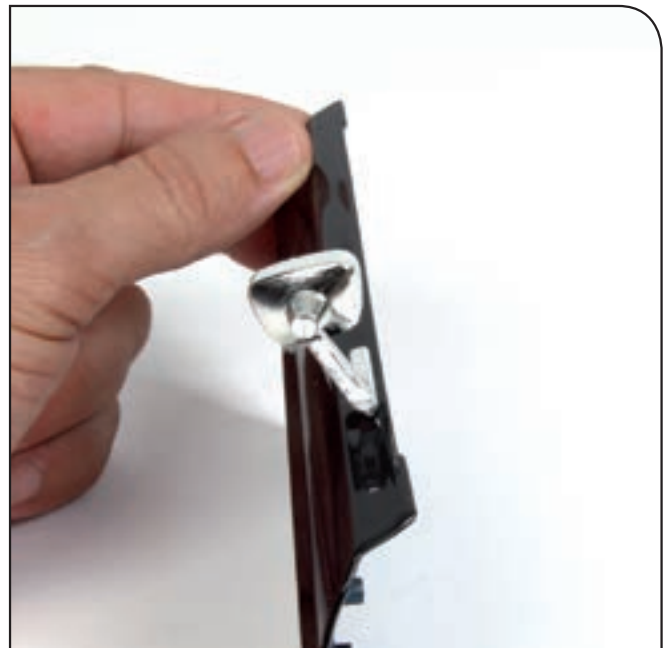

### Шаг 13-Ф

Поверните дверь боком и посмотрите на нее сверху. Если вы установили зеркало правильно, собранная конструкция будет выглядеть так, как показано на фото.



### Шаг 13-Г

Вставьте ручку (13-4) в верхнюю часть двери с другой стороны. Обратите внимание: выступы на ручке имеют разные размеры, точно так же, как и соответствующие отверстия в двери. Именно поэтому ручку можно вставить только в одном положении.



### Шаг 13-Н

Нажмите на ручку, чтобы она плотно вошла в дверь.

### Шаг 13-1

Чтобы закрепить ручку, используйте винт МР02 (13-5). Закрутите его, не нажимая слишком сильно, с внутренней стороны двери — там, где крепится ручка.

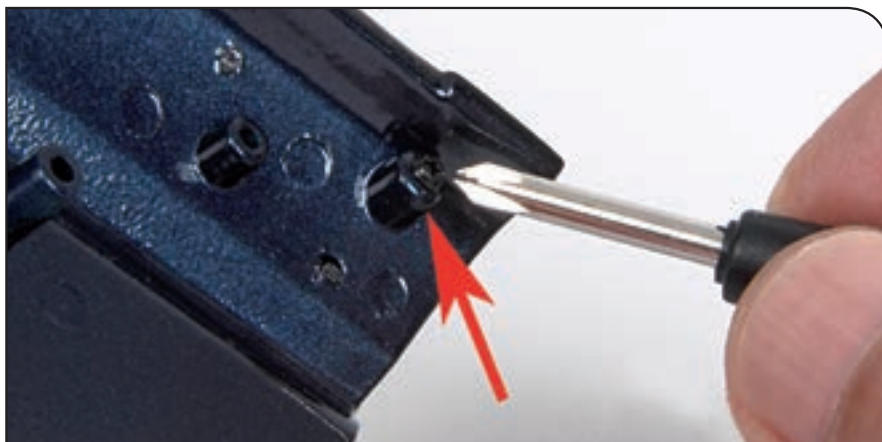

### Шаг 13-2

Так будет выглядеть дверь с зеркалом и ручкой.



### РЕЗУЛЬТАТ СБОРКИ

Правая дверь на собранной модели



Так ваша модель Ford Mustang Shelby GT-500 (1967) будет выглядеть после сборки.